

Telenor Yng – en lansering på målgruppens premisser

Kampanjeskolen 28. november 2017

Agnar Aldridge, Starcom



Agenda.

Hvor var vi? - Bakgrunn

Hvor ville vi? - Mål

Hva gjorde vi? - Mediestrategi

Hvordan gikk det? - Resultater



Agenda.

Hvor var vi? - Bakgrunn

Hvor ville vi? - Mål

Hva gjorde vi? - Mediestrategi

Hvordan gikk det? - Resultater



Telenor Yng: *for deg* mellom 18 og 28 år.

Alle Yng-abonnement inkluderer **Music Freedom**

slik at du kan streame så mye musikk du vil, uten at du bruker inkludert data. Med **Data**

Switch kan du som snapper mer enn du snakker i mobilen bytte fri tale mot mer data. Kjøper du

ny mobil med SWAP inkluderer vi **SWAP**

Plussforsikring - da er mobilen din forsikret mot alle skader, tap og tyveri.



Telenor Yng

Abonnement med streaming av musikk og bytte av tale mot data.
Bare for deg mellom 18 og 28.

Hva er unikt med Yng?



Music Freedom

Stream musikk uten å
bruke inkludert data >

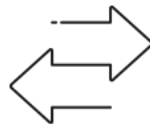

Data Switch

Ringer du lite? Bytt
tale med mer data >

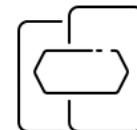

SWAP Pluss

Kjøp mobil med SWAP,
Plussforsikring er
inkludert >

Telenor skulle
vinne hjertene
og hodene til
Digital Natives.



Agenda.

Hvor var vi? - Bakgrunn

Hvor ville vi? - Mål

Hva gjorde vi? - Mediestrategi

Hvordan gikk det? - Resultater



Kommunikasjonsmålene ble satt med bakgrunn i forretningsmål.

KJENNSKAP

«Alle» i målgruppen skal kjenne til Yng etter lansering.

MÅL: 50% kjennskap

KUNNSKAP

Salg skjer gjennom kunnskap om produktet, og det var derfor viktig å gjøre fordelene i Yng kjent.

MÅL: 20% kunnskap

KONVERTERING

En kombinasjon av nysalg og konvertering av egne kunder.



Agenda.

Hvor var vi? - Bakgrunn

Hvor ville vi? - Mål

Hva gjorde vi? - Mediestrategi

Hvordan gikk det? - Resultater



Målgruppens digitale mediebruk er fragmentert

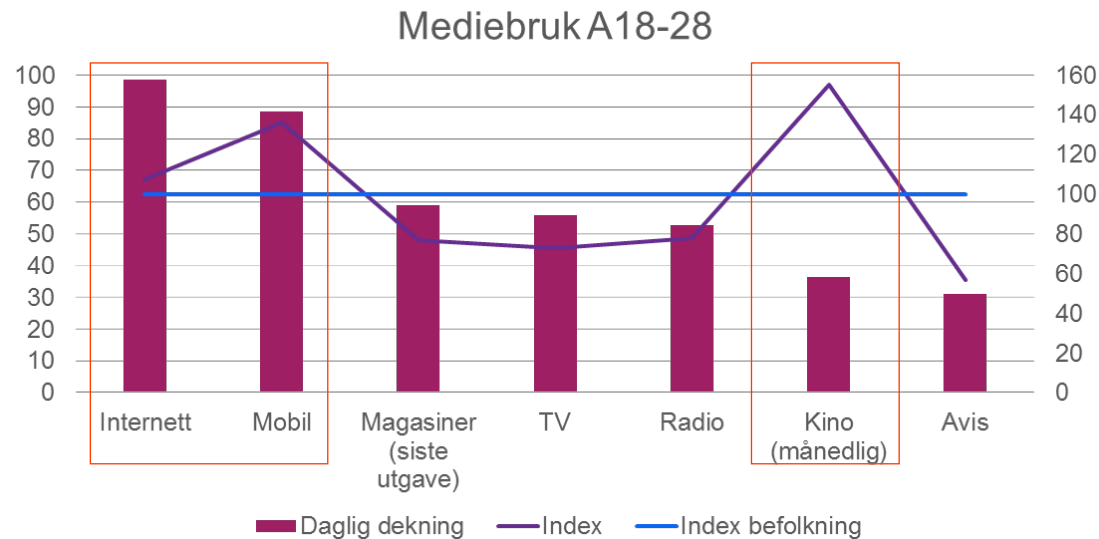

Kilde: Starcom Media insights: Kantar F&M 2016

Daglig bruk internett:
1 time mer enn befolkning. –
3 t. 20 min

Daglig bruk sosiale medier:
80%

Daglig dekning:
Youtube og VG er største enkeltkanaler
58% / 53%



The Map

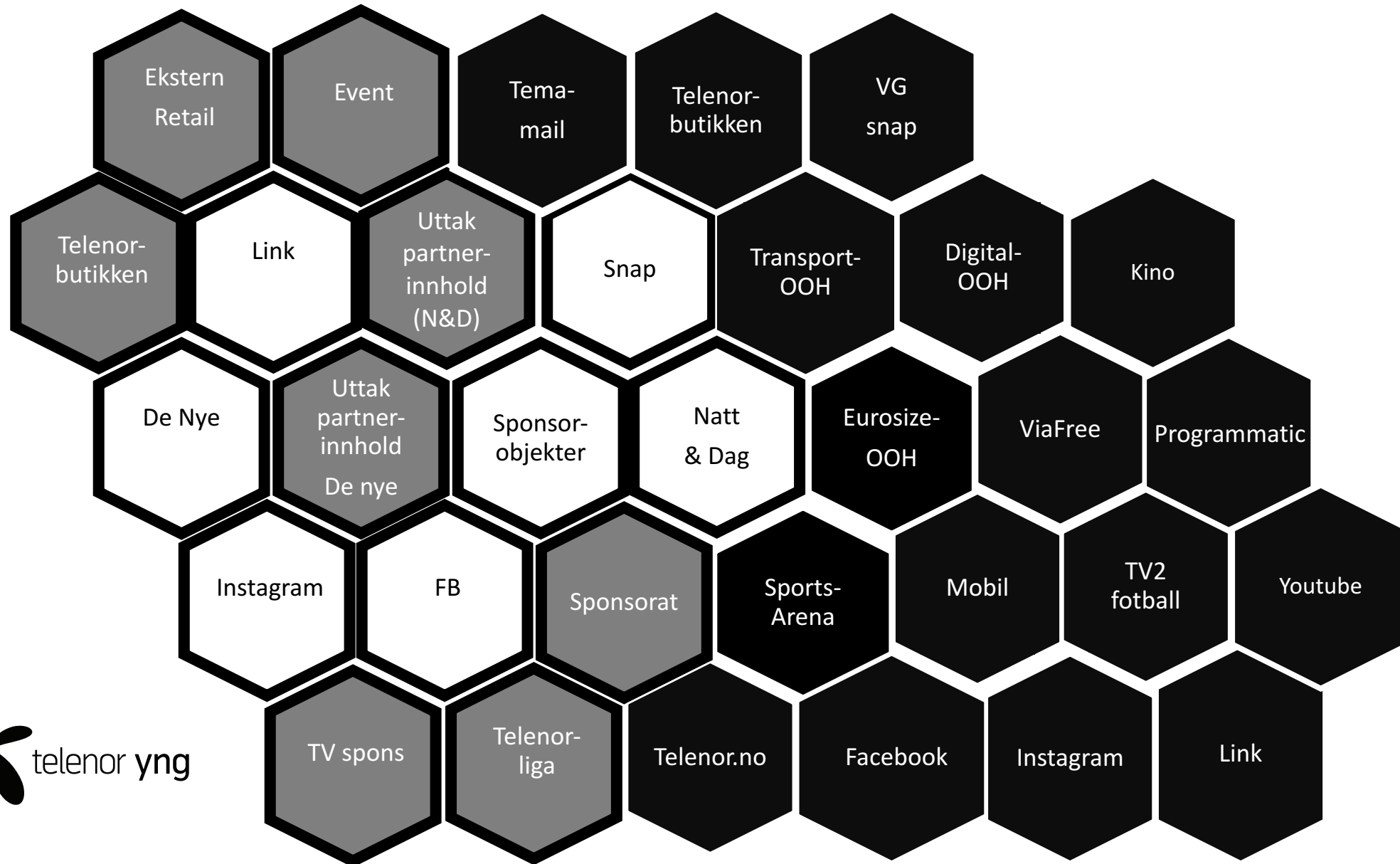

Concept

Design

Partners



«Aldri før har vi som byrå jobbet med større kompleksitet i forhold til segmentering og uttak. Det er bokstavelig talt utviklet hundrevis av ulike varianter basert på relevant innhold og segmentering»

Strategisk rådgiver i POL, Kjetil Botten Skogly



Uttak i media gjennom kundereisen



Facebook - designet for gjennomslag uten å irritere

KJENNSKAP

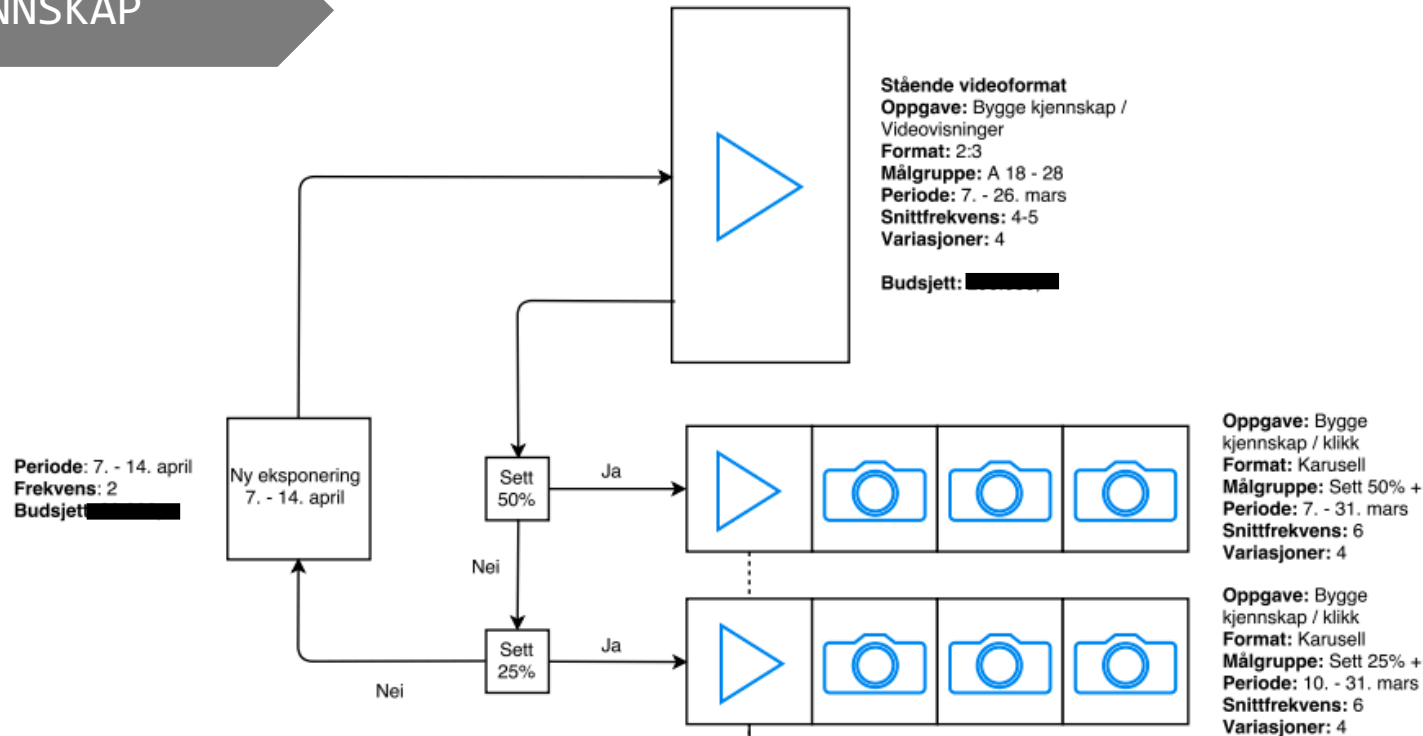

Consideration

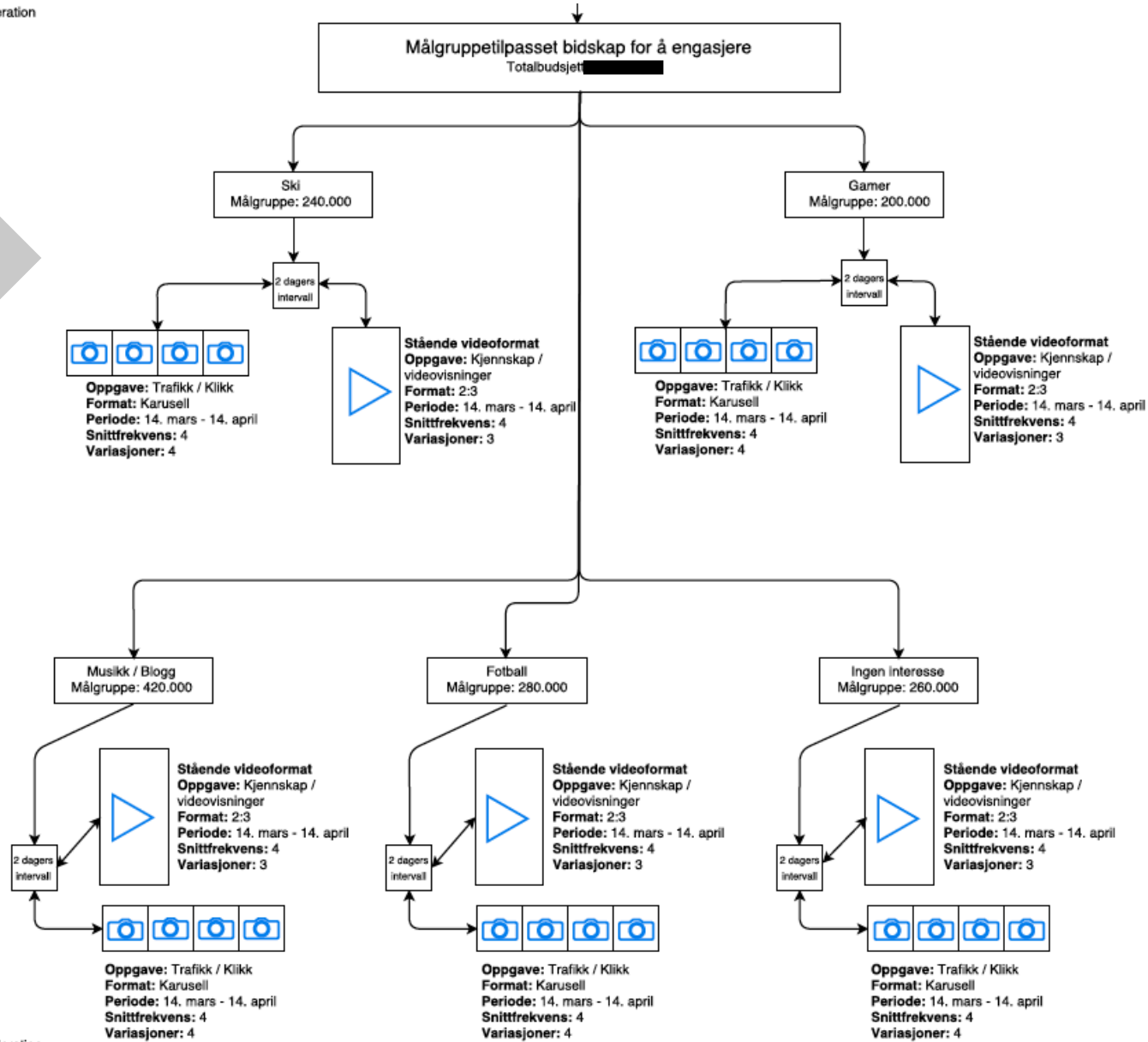

Consideration



KONVERTERING

Retargeting
Format: Lenkepost **Målgruppe:** Basert på interaksjon på nettsiden og interesse **Periode:** 6 dager **Frekvens:** 3-4 **Totalbudsjett:** ██████████
Merk: 2 versjoner per målgruppe i consideration-fase

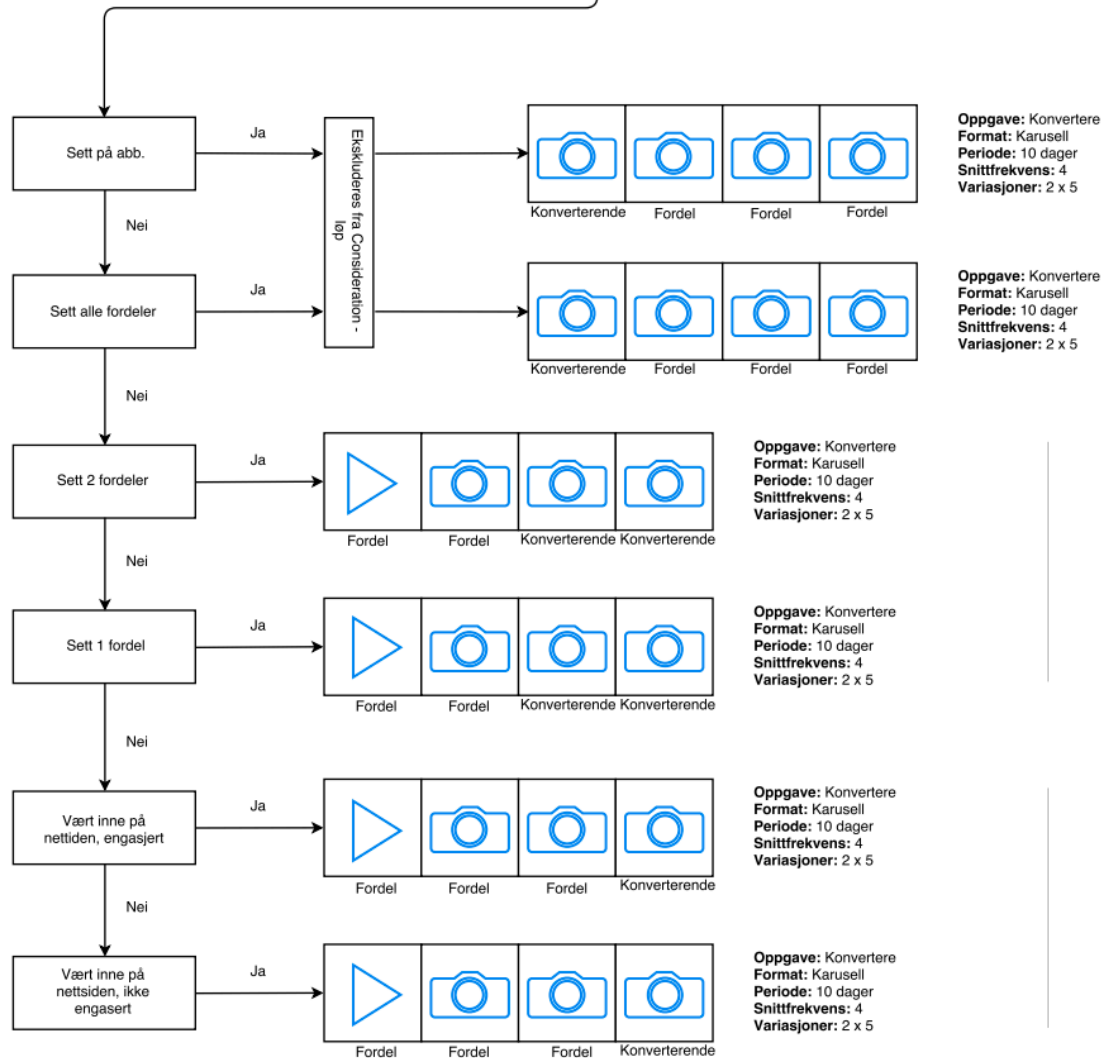



Telenor Norge

Sponset · *



Sjekk dette👉Nå lanserer vi Telenor Yng. Bare for deg mellom 18 og 28 år👉👉

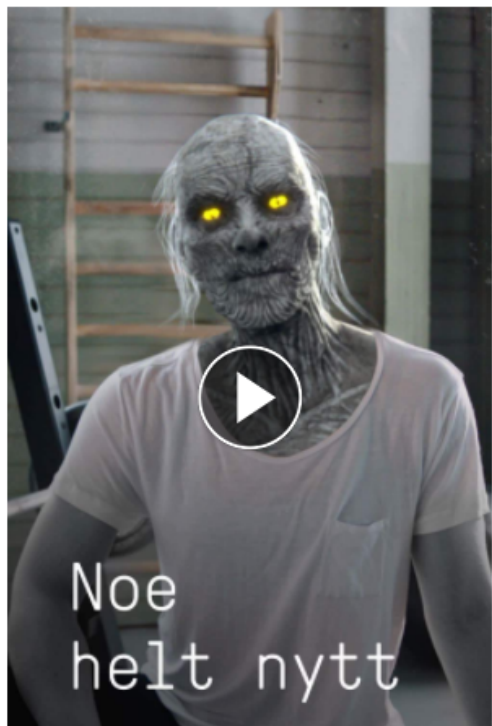

Telenor Norge

Sponset · 🌐



Vi lanserer Telenor YNG👉 Et smartere abonnement for deg mellom 18 og 28.



Oppdag Telenor Yng

Finn ut mer

Music Fr

👍❤️ 86

20 kommentarer 1 deling

👍 Liker

💬 Kommenter

➦ Del



Telenor Norge

Sponset · 🌐



Gjør det. Bytt til Telenor Yng nå. Kun for deg mellom 18 og 28!



Bytt til Telenor Yng her!

Kjøp nå

Stream n
å bruke c

👍 6

👍 Liker

💬 Kommenter

➦ Del







Clear Channel



Ny iPhone?

Kjøp iPhone 7 med SWAP og Yng, og få med vår beste forsikring.

Bare for deg mellom 18 og 28.

Besøk Telenorbutikken.



iPhone 7



Partnersamarbeid.

- Rekrutterte en «tek-stilling» til De Nye som var tett linket til Telenor
- Kjørte Norges beste festivaldekning med N&D



Google og Telenor sponser mediestillinger

Google og Telenor punger ut for å sponse innhold i VG, Aftenposten, Nettavisen og Det Nye. - Ikke uproblematisk, mener presseforbundet.

MEDIER

Marcus Husby og Stian Øvrebo Johannessen
Oslo

I trengselstider prøver man seg på litt av hvert, og jeg skjønner godt at norske redaksjoner takker ja til betalte sommervikarer. Men det betyr ikke at det er lurt å ja. Det kan fort bli for mange «fremmede fugler» i redaksjonen, og det er ikke uproblematisk, advarer generalsekretær Nils E. Øy i Norges Presseforbund.

I sommer tar VG, Aftenposten og Nettavisen inn hver sin praktkant som blir betalt av Google. Hvert av de to måneder lange vikariatene koster søkemotorgiganten 65.000 kroner og er en del av medierprosjektet Google News Lab Fellowship.

Telenor har nettopp inngått et lignende samarbeid med Egnottmagnat Det Nye. I en ny stillingsannonse søker klymmebladet etter en person som kan levere teknologisk innhold på nye nettplattformer «de nye». I teksten kommer det også frem at prosjektet er sponset av Telenor.

Bør være varsomme
Det Nye-redaktør Karine Thyssen sier det er mediehuset som har gått til Telenor og spurt om de vil være med på prosjektet. Hun understreker at teknologiprofilen blir fast ansatt og lønnet av Det Nye-eier Egnott.

- Vi skal jobbe med Telenor i hele 2017, og profilen vi finner skal levere tre innlegg i uken som er sponset av Telenor. Telenor kan

Google

Google ble etablert i 1998. Barneåret på Nadderø i 2004.

Har cirka 70.000 ansatte og morselskapet, Alphabet Inc, omsatte i fjor for 74,5 milliarder dollar, eller rundt 655 milliarder kroner.

Forhandlingsdirektør Jarle Thalberg i mediebyrågruppet Ringberg Group M spådde tidligere år at Google kan bli til omsette for tre milliarder kroner i det norske reklamemarkedet i 2017.

DN har tidligere skrevet at Google bare i fjor inviterte tre statsråder til møter. Lobbyeksperter mente dette var fase én av et større lobbyprosjekt.

lign brukte dette innholdet på sine flater, sier Thyssen.

Telenor vil ikke kommentere hva de betaler for sponseratet.

Generalsekretær Nils E. Øy i Presseforbundet har forståelse for at økonomisk pressede redaksjoner søker økonomiske samarbeid

med Telenor og Google. Men han mener de må være svært varsomme.

- Det kan fort bli interessekonflikter og spørsmål rundt habilitet - både internt i redaksjonen og blant lesere. Det kan også gå ut over troverdigheten til mediet som ansetter disse personene, sier Øy.

Han mener det kan være en god idé å merke artiklene som er skre-

vet av Google eller Telenor-sponsete journalister.

Avviker Googles trojanske hest
Digital redaktør Ola Stenberg i VG understreker at samarbeidsprosjektet med Google først og fremst ble inngått for å utveksle

erfaringer. Han har ingen planer om å merke artikler som er skrevet eller utført av den Google-betalte VG-medarbeideren.

- Vi kommer ikke til å merke stoffet denne personen kommer til å lage, sier han.

Hvorfor ikke?
- Fordi leserne av VG kan være trygge på alt innhold som blir servert fra oss er balansert og jobbet frem under VGs eget rammevekk, sier han.

Men hvordan kan lesere være sikre på at en person i VG, som er betalt av Google, er uavhengig?

- Det kan godt settes spørsmålstegn ved det. Men det er vi som har kontroll på hvem som blir ansatt. Alle som jobber i VG, er også underlagt våre redaktører og VGs standarder. Det er ikke sånn at Google sender en trojansk hest inn i VG-huset, sier Stenberg.

Får ikke journalisttittel
Ifølge redaktør Thyssen i Det Nye får ikke den nye Telenor-sponsete teknologiprofilen arbeidstitelen journalist.

- Vi leter etter et menneske med tech-kompetanse og innholdstett, men det kan godt hende den rette har opparbeidet seg denne kompetansen gjennom gaming eller YouTube. Derfor blir det litt rart å kalle den personen vi ansetter



for journalist, fordi han eller hun også skal jobbe en del kommersielt. Stillingstitelen er «digital profil», sier Thyssen.

Kan det ikke bli vanskelig for lesere å skille hva som er redaksjonelt innhold og hva som er annonser?

- Alt kommer til å være tydelig merket, og vi skal jobbe transparent. Det skal ikke være mulig å lure på hva som er betalt innhold eller ikke, og vi kommer til å søke målgrupps tilbakemeldinger hele veien.

Samarbeider og konkurrerer
Google har tidligere hatt flere samarbeid med Aller-ende Dagbladet. I fjor ble det også kjøpt

at Schibsted-eide Aftenposten hadde søkt og fått utviklingsmidler fra søkemotorselskapet - til tross for at Schibsted-beleiden har kjørt en tuff konfrontasjonslinje mot Google i offentligheten.

VG digitalredaktør mener det ikke er noe problem å samarbeide med Google, selv om eieren Schibsted har lukket døren for søkemotorselskapets teknologiske ansøkningslesninger.

- Vi både samarbeider og konkurrerer med Google. Så er hverdagen til både norske og internasjonale medier bløtt, og det har vi slått oss til ro med, sier Ola Stenberg.

Utviklingsredaktør Erik Winsnes i Aftenposten sier deres

Google-betalte medarbeider ikke skal skrive redaksjonelle artikler.

- Det er vi som bestemmer hvilken profil vi ønsker, vi har søkt etter en person som skal jobbe med å utvikle våre digitale verkty og presentasjon sammen med nyhetsutviklerne.

Men kunne dere ikke betalt denne personen selv?

- Ja, det kan du si. Men vi ansatter mange kandidater i vårt ordinære program. Dette er et supplement, sier Winsnes.

Positiv til støtte
Stiftelsen Frøtt Ord er en av aktørene som støtter norske journalistikk økonomisk. Direktør for stiftelsen, Knut Olav Amås, mener

mediene må finne enda flere nye finansieringskilder.

For mens Google gir journalistene støtte med den ene hånden, så har også søkemotorselskapet tatt annonsekroner fra de etablerte mediene med den andre.

Mediebyrågruppingen Group M har spådd at Google vil omsette for tre milliarder kroner i det norske reklamemarkedet i 2017, noe som går hardt ut over mediene som selger annonser i det samme markedet.

Finansieringen av norske medier og norsk journalistikk kommer til å bli veldig mye mer mangfoldig, drevet frem av mediene selv, sier Amås, som viser til at ledende internasjonale medier,



mariewolla Følg



504 likerklipp

mariewolla I dag feirer team De Nye at @telenornorge har kommet med et nytt abonnement for oss mellom 18 til 28 Med Telenor YNG... mer

DET NYE detnye

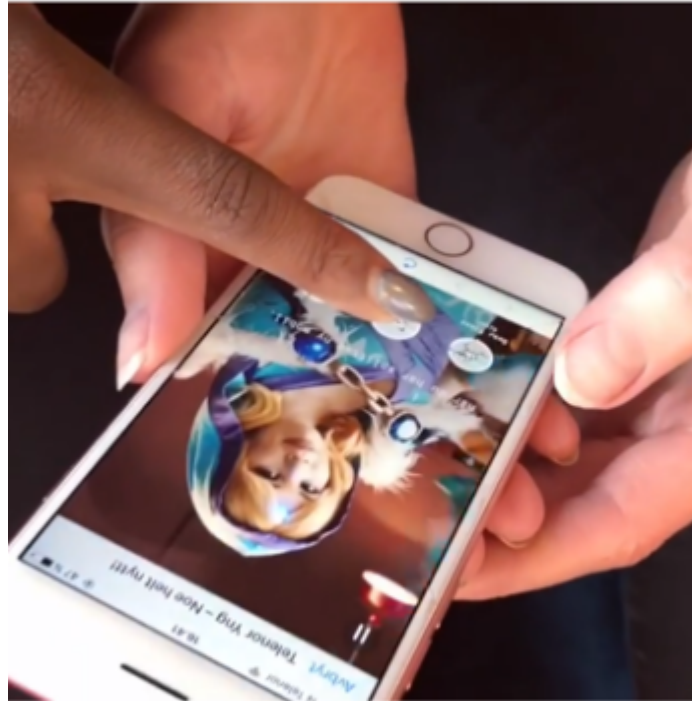

2 950 visninger · Likt av telenornorge og felicianoelle

detnye Når hu ser seg selv på film 🤪 ✨
@felicianoelle blir en minecraft-figur og Vegard Harm



Sponset 19. juli 2017

DISSE 3 REISE APPENE MÅ DU HA PÅ MOBILEN DIN!

Share on: **f** FACEBOOK 0

Send postkort med mobilen – og vit hvor mye av verden du har sett!

Nå er det ferietider og jeg tenkte det var en god idé å dele noen av mine favoritt reise-apper med deg. Jeg kunne ramset opp ennå flere, men starter med disse tre som jeg mener er GENIALE uansett hvor og hva du skal i sommer.

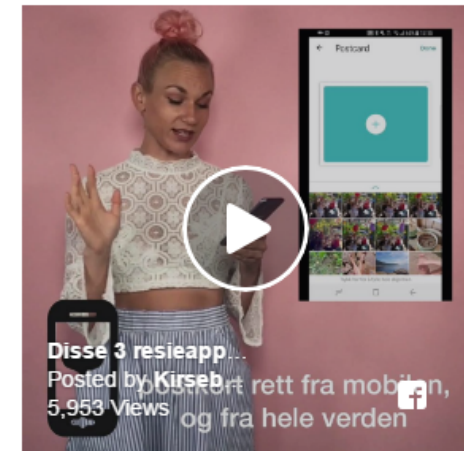

Telenor Norge
Published by Smartly.io (?) · July 26 at 9:00am · 🌐

Du skal vel dele noen ferske feriebilder i sommer? Nora kan i hvertfall hjelpe deg med hvordan du får knipset sommerens morsomste selfier! 🤪
Har du noen tips Nora burde oppdatere med?



Sjekk ut Yng her!

Learn More

Telenor Norge
Published by Smartly.io (?) · August 15 at 1:00pm

Hvordan rigger du til den ultimate studieplassen ute?



Telenor Yng - For deg mellom 18 - 28 år

Learn More

Telenor Norge
Publisert av Publicis Media Norge (?) · 31. juli kl. 18:00 · 🌐

Visste du at du kan lese meldinger på Snapchat, uten at noen nødvendigvis kan se at du har lest? Christina har noen helt nye Snap-triks du kanskje ikke kjenner fra før, sjekk dem i lenken 🤪

Har du noen snaptriks vi mangler?

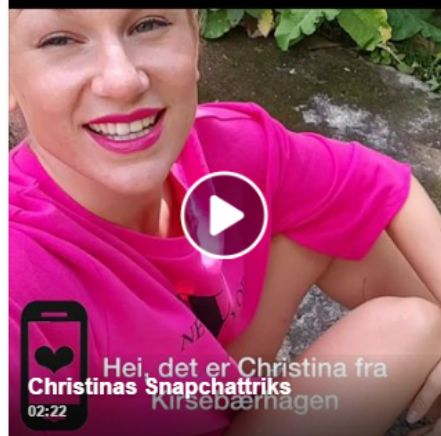

Christinas Snapchattriks

Finn ut mer



DET NYE
i annonsemarkedet med
telenor

Søt musikk

Det er lenge siden jeg vært med til et sted der jeg har danset så mye at byturen har gått i glemmeboken. For et par måneder siden ble jeg og min bestevenninne invitert til et vorepsiel av en av mine nærmeste venner. I utgangspunktet trodde jeg at det bare kom til å være oss tre, men jeg tok veldig feil. Da jeg og bestevenninnen min kom opp i leiligheten var det en heidundrende fest som jeg ikke hadde sett maken til. «Har vi havnet på feil sted nå?» mumlet jeg til venninnen min, og hun så like forvirret tilbake på meg. Før vi visste ordet av det twerket vi alle til Beyoncé «Sorry» og skrek «SUCK ON MY BALLS, I HAD ENOUGH!»

FAUSE, I HAD ENOUGH» Herregud, jeg måtte trygle kompisen om å droppe byen sånn at vi bare kunne henge og danse hele natten lang. Den ene magiske låten kan virkelig snu om tidens kjedeligste vorepsiel til årets beste hjemmefest på null komma nika. Se for deg å ha flere sånne låter på telefonen uten å lage en lang spilleliste? Tenk å bare streames det uten å tenke over hvor dyrt det blir i etterkant? Det er det som er så flott med Telenor Yng og Music Freedom. Endelig er det et konsept som gjør at du kan streame så sjukt mye musikk du vil uten at det skal bruke opp datan din. Hallo, da kan du høre på Miley Cyrus - Party In The USA med knallgod samvittighet. Disse ti låtene får meg alltid til å hoppe opp og ned i sofaen:

YNG
DETTE ER MUSIC FREEDOM:
Alle som har et Telenor Yng-abonnement kan streame så mye musikk de vil, uten å bruke av inkludert data. Tjenesten støtter Spotify, Tidal, Apple Music og Google Music, og gjelder streaming av musikk både hjemme i Norge og i hele EU.

Sjekk ut alle de andre Yng-fordelene på yng.telenor.no

Spillelista

Topp ti låter som får meg til å hoppe i sofaen:

- Beyoncé - Sorry
- Willow Smith - Whip My Hair
- Beyoncé - Formation
- Rihanna - Work
- Fifth Harmony - That's My Girl
- Suavi x Kobe - Aldri For Mye
- Britney Spears - Overprotected
- T-Pain - Buy U A Drank (Shawty Snappin')
- Fifth Harmony - Work From Home
- Young Thug - Pick Up The Phone

DET NYE
i annonsemarkedet med
telenor





NATT&DAG
8. juli · €

Vi testet om hun dama som skrev den rare kronikken i VG om Trønafestivalen hadde rett.
A Frog in the Fjord VG Meninger

129 k visninger

Liker Kommenter Del

Magnus Haug Aurdal og 1,3 k andre

164 delinger 131 kommentarer



NATT&DAG
1. juli · €

Det var en tung reise fra regntunge Roskilde, men nå er vi endelig på plass på Palmesus på beachen i Kristiansand. VIP baby!

9 k visninger

Liker Kommenter Del

50



NATT&DAG
19. juli kl. 18:38 · €

I år hadde Palmesus ekspandert med en «VIP»-avdeling hvor de blant annet solgte sjampis til 17.000 kroner. Her er noen av VIP-ene 😊

21 k visninger

Liker Kommenter Del

133



19.06.2017

3 MINUTTER Å LESE

Her får du Norges beste festivaldekning

Vi er godt i gang med Norges beste festivaldekning, og med skrekkblandet fryd har vi sendt NATT&DAG ut for å dekke 11 festivaler for oss i sommer. • Scroll ned for ...

Les mer



Likt av berit.svendsen, nattogdag_offisiell og 73 andre

telenornorge 🇳🇴🇳🇴 Norges beste festivaldekning fortsetter! Vi, @larsberrum og @nattogdag_offisiell er i Oslo, hvor det er Piknik i Parken 🌞🍌🍩🍷 Følg oss på Snap (Telenornorge) for bilder, videoer og festivalrefleksjoner – live fra @pipfest! #TelenorYng #MusicFreedom





Med Telenor Yng kan du streame så mye musikk du vil uten å bruke inkludert data – både hjemme og i hele EU.

Bra for deg mellom 18 og 28 år.

©bilder streaming fra Spotify, Tidal, Apple Music og Google Music.

NATT&DAG I SAMARBEID MED TELNOR

Norges beste festivaldekning

¡Hola! Vi har akkurat vært på Primavera i Barcelona i samarbeid med Telenor, og nå skal vi videre på de fleste festivalene det er verdt å besøke her til lands (og Roskilde). Kom og møt oss på en av disse festivalene, og se MASSE videoer og daglige oppdateringer på ND.no/festival, @telenomorge på Snapchat og i alle NATT&DAGS kanaler. Ses på festival!



NATT&DAG



Mistet mobilen?

Har du kjøpt mobil med SWAP, får du en tilsvarende mobil levert lynraskt – i hele Europa.

Bra for deg mellom 18 og 28 år.

Forbestiller SWAP-versjon på 24 mnd. og 1000 kr. (uten skatting). Erstatningsmodell leveres innen 48 virkedager. Bestillingstid mellom 10 og 20 dager avhengig av modell. Se alle vilkår telenor.no/swap.



Gjennomført med Trønes-legenden over alle Trønes-legenden.



Da vi var med Anf på sanen.

Norges beste festivaldekning

I sommer har vi vært på hele ti festivaler og veldig mange av dere har vært med oss, enten det har vært IRL, på @telenomorge på Snapchat eller i alle NATT&DAGS kanaler. Her er noen av høydepunktene. Se flere på ND.no/festival!

Og PSI like glem at vi fremdeles har flere festivaler og klipp igjen. Ses på Rakettnatt i Tromsø, på Uka i Trondheim og på internett!



Da vi så på våre medlemmer på Roskilde.



Da vi hang på WiFi-en på Palmesus i Kristiansand.



Den generelle festivalstemningen. Shaka, bro, Pure vida, Korgje vil Dem.

NATT&DAG



Utnyttelse av egne og fortjente kanaler.

- Nyhetsbrev
- SMS
- Mitt Telenor
- Profilerte butikkene: Telenorbutikken og Telenor.no
- Utnyttet sponsorat



telenor yng

Noe helt nytt.
Bare for deg mellom 18 og 28.

Opplev mobilabonnementet Yng >

Stream musikk uten å bruke inkludert data
[Sjekk Music Freedom](#)

Bytt tale mot mer data
[Sjekk Data Switch](#)

A promotional banner for Telenor yng. It features the Telenor yng logo at the top. Below it, a group of diverse young people is shown. The text highlights a new offer for ages 18-28, a music streaming benefit, and a data switch option.

Alltid forsikret
Kjøp mobil med SWAP, få vår beste forsikring SWAP Plussforsikring inkludert.
[Sjekk SWAP Pluss](#)

Sjekk Yng-abonnementene her >

Vinn valgfri mobil
Hva kan du om Telenor Yng?
[Quiz](#)

Finn din nye mobil med Yng i nettbutikken >

© 2017 Telenor ASA
[Personvern og sikkerhet](#) | [Kontakt Telenor](#)

Hvis du ikke vil motta kommersiell e-post fra Telenor, [klikk her](#)

A promotional banner for Telenor yng. It features a background image of people using mobile phones. The text promotes a mobile insurance benefit, a quiz, and a mobile purchase offer. It also includes social media icons and contact information.

Jonas Navarsete
Gamer, Youtuber

Vegard Harm
Personlighet

Tine Marie Riis
Cosplayer

Alexander Aamodt Kilde
Alpint

Martin Samuelsen
Fotball

Felicia Noelle
Blogger

Nina Løseth
Alpint

Ada Hegerberg
Fotball



Telenor WiFi 20.43 38 %

Søk

Jonas Nyløy Navarsete 9t · 🌐

Utruleg artig å være med i Telenor sin nye kampanje! Woop woop! <3



Telenor Yng – Noe helt nytt!
Bare for deg mellom 18 – 28.
yng.telenor.no



N Telenor 4G 18.17 54 %

Instagram

average_jonas

Telenor Norge
Sponset · 🌐

Bruker du mye data? Bytt til Telenor Yng i dag!



Mobilforsikring når

60 likerklipp

average_jonas Weird seeing myself on posters and commercials all over town! 😏 #Telenor #YNG #ad
Se alle kommentarer for 4



average_jonas 4t



When u find urself on the wall

Send melding

Tine Marie Riis
9 t · Telenor - Yng · 🌐

Can finally talk about this! Been on a commercial for Telenor yng! There are different funny filters to try on their page and you can see the video there! :3



Telenor Yng – Noe helt nytt!
Bare for deg mellom 18 – 28.
yng.telenor.no

Tine Marie Riis har delt Telenor Norge sitt bilde.
7 t · 🌐

Telenor Norge har oppdatert forsidebildet sitt.
8 t · 🌐

Endelig - Telenor Yng er lansert, og vi har en kul måte å vise deg alle fordelene på: Sjekk ut <https://yng.telenor.no> og opplev Yng selv!



3 delinger

Telenor WiFi 16.50 29% 🔋

Instagram

tinechan



telenor yng

Med Telenor Yng får du vår beste forsikring når du kjøper ny mobil med SWAP. Bare for deg mellom 18 og 28.

telenor.no
Telenorbutikken

12 likerklipp

tinechan Found this in Oslo today! Have you checked out [@telenornorge](#)'s new subscription yet! [#telenoryng](#)!



Likt av [telenornorge](#) og 66 andre

tinechan My friend sent me a picture of [#telenoryng](#)'s posters when she was out on the bus here in Norway! So honored to be a part of this and that they

Tine Riis
3t siden



Telenor yng

Tine Riis
24m siden

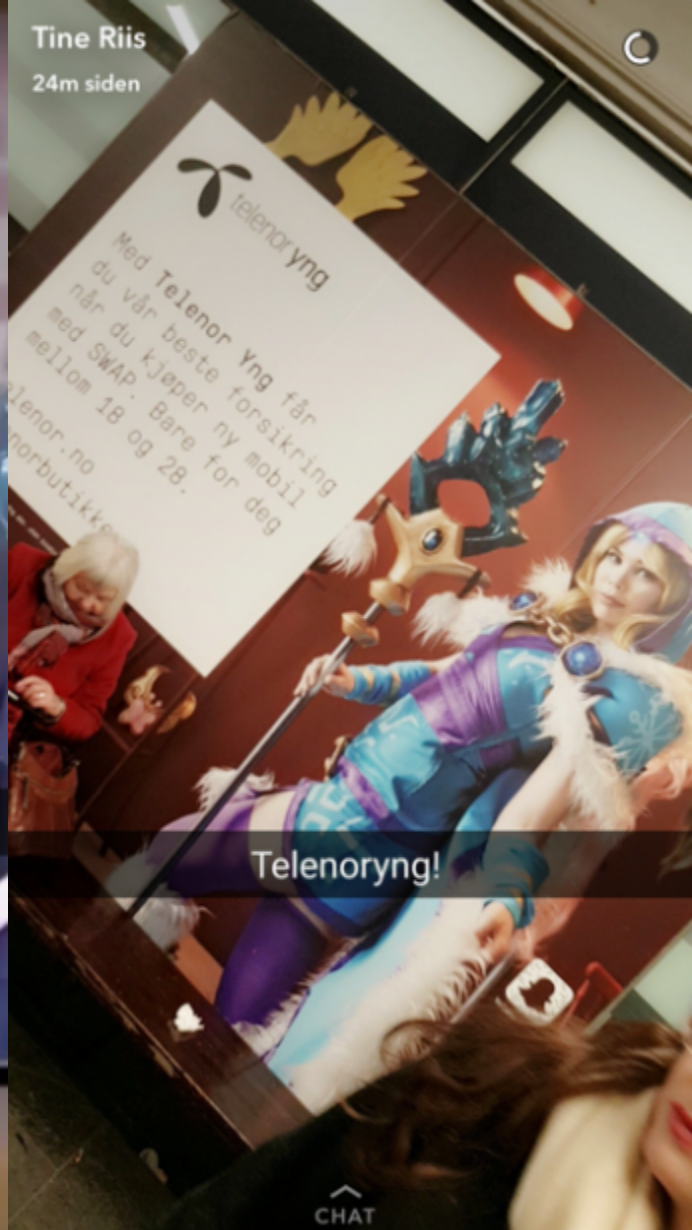

telenor yng

Med Telenor Yng får du vår beste forsikring når du kjøper ny mobil med SWAP. Bare for deg mellom 18 og 28.

telenor.no
Telenorbutikken

Telenoryng!



Famousharm

6t siden

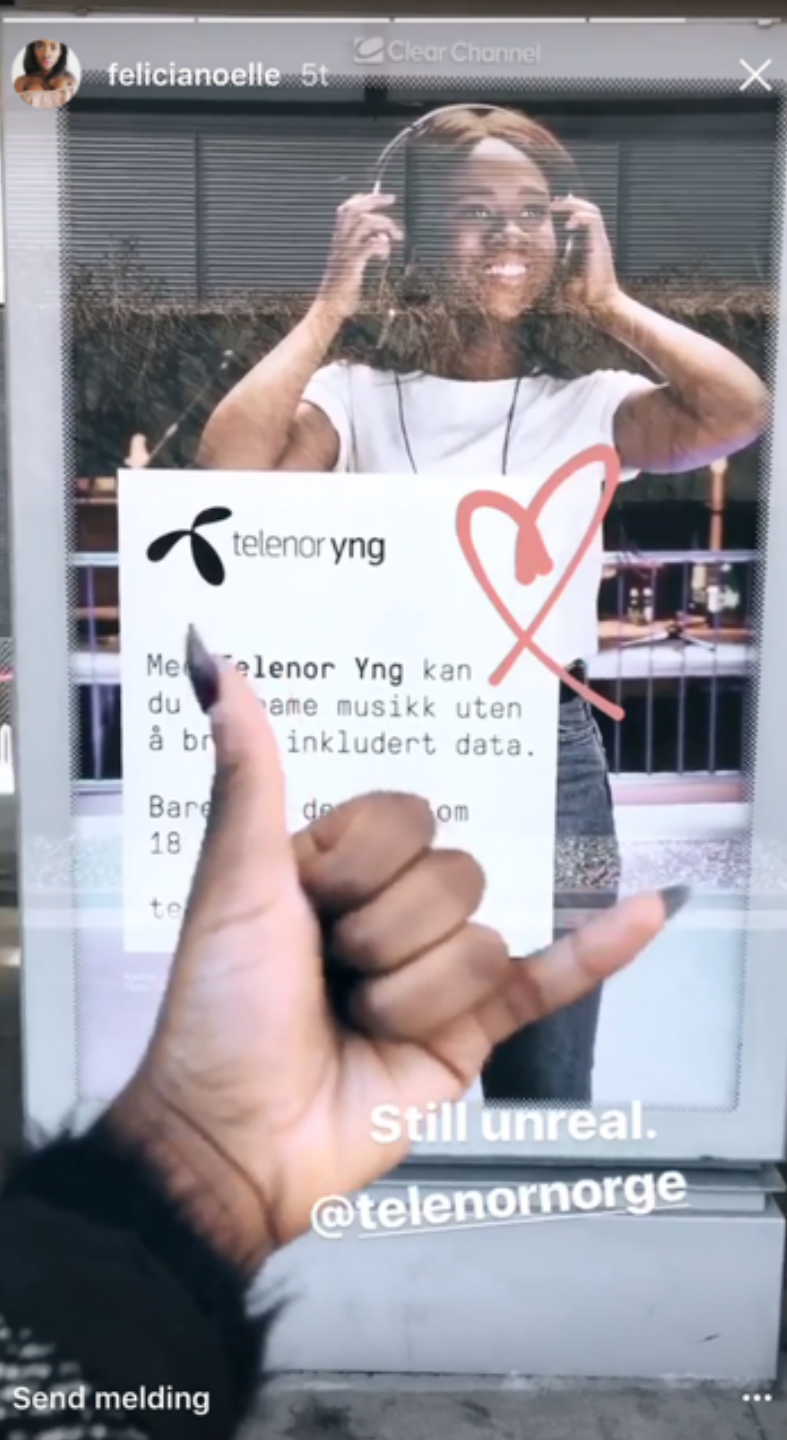

Nicolai Cleve Broch
I går kl. 19.30 · 🌐

Og her er linken. Takk til **Einar Film & Fortellinger**, **POL** og **Telenor Norge** for en veldig morsom prosess!



Telenor Yng – Noe helt nytt!
Bare for deg mellom 18 – 28.
yng.telenor.no

Nicolai Cleve Broch
14 t · 🌐

I disse dager lanseres det et nytt telefonabonnement og jeg har vært så heldig å få lov å ha regi på reklamefilmene for dette. Jeg har ikke for vane å legge ut filmer jeg lager (det er en halvveis godt bevart hemmelighet at jeg har jobbet som reklamefilm-regissør de siste 10 årene (snart!)), men dette syntes jeg var såpass kult at jeg gjerne vil dele det. Sjekk ut filmen som er laget kun for å vises på mobilen her: yng.telenor.no
Legger også ved en liten snutt fra opptaksdagene - en noe overvrig regissør, eller kanskje bare en alternativ regimetode... 😊



Fantastisk | Kommenter | Del

clevebroch Følger



❤️ 💬 📍 📌

4 142 visninger
clevebroch Når regissøren ikke klarer å holde seg i stolen... Sjekk resultatet på yng.telenor.no
[@telenornorge](https://www.instagram.com/telenornorge) #einarfilm #pol #yng



SNAP

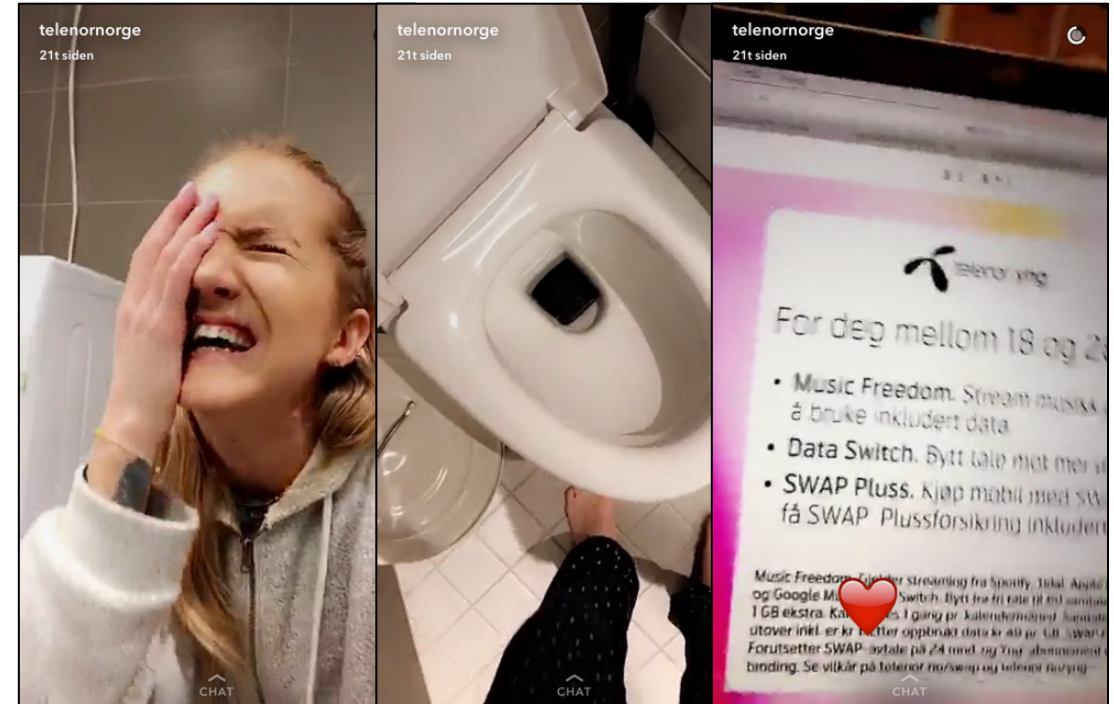
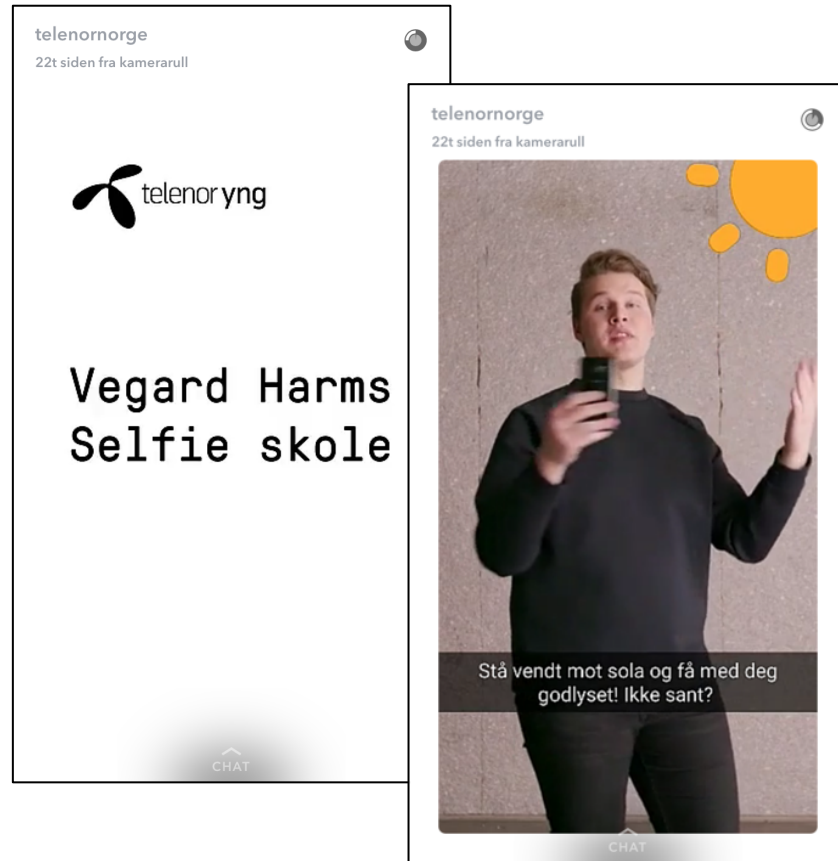

Agenda.

Hvor var vi? - Bakgrunn

Hvor ville vi? - Mål

Hva gjorde vi? - Mediestrategi

Hvordan gikk det? - Resultater



Sterke resultater innen kommunikasjon og salg!

KJENNSKAP

«Alle» i målgruppen skal kjenne til Yng etter lansering.

MÅL: 50% kjennskap

Resultat: 72%

KUNNSKAP

Salg skjer gjennom kunnskap om produktet, og det var derfor viktig å gjøre fordelene i Yng kjent.

MÅL: 20% kunnskap

Resultat 29%

KONVERTERING

En kombinasjon av nysalg og konvertering av egne kunder.

Resultat innfridd pr juni



Alle kanaler tester svært godt i posttest

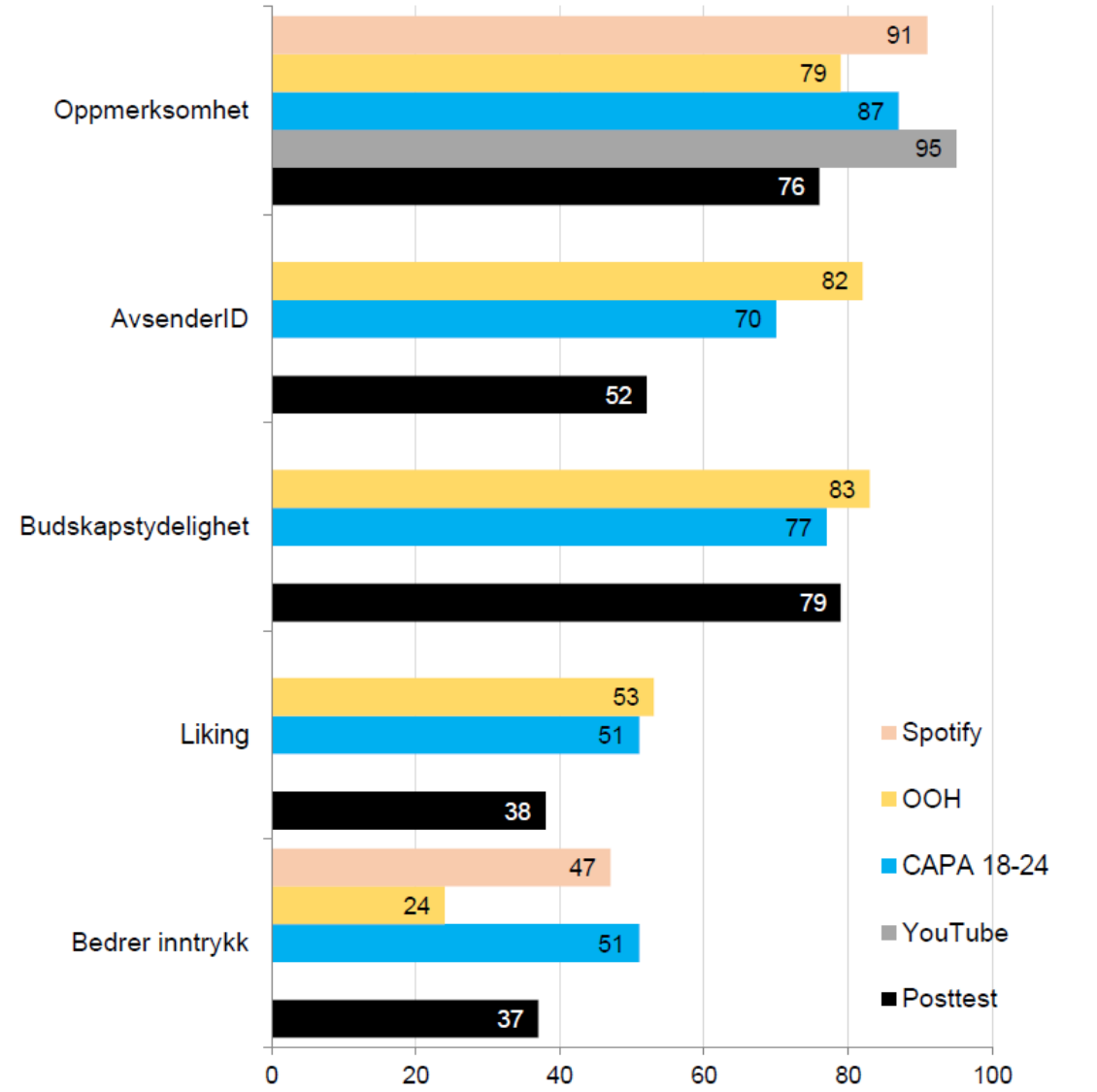



Takk for
meg!

Psst! Sjekk ut
yng.telenor.no

